

# UP

## ESCRITORIO REGULABLE

### FUNCIONAMIENTO ELÉCTRICO

Elevación y descenso, con display LED.

### TECNOLOGÍA DE UN SOLO MOTOR

Con sistema de elevación sensible.

### SUPERFICIE DE TRABAJO RECTANGULAR

Cubierta de melamina de 18 mm de espesor.

### ESTRUCTURA METÁLICA

Cold rolled con acabado en pintura electrostática semi mate.

### POTENCIA (Voltios)

100 V - 240 V.

### VELOCIDAD

25 mm/s.

### DECIBEL (Intensidad de sonido)

< 50 Db.

### PESO QUE SOPORTA

Hasta 50 Kg.

### TEMPERATURA ÓPTICA RECOMENDADA

De 0 - 40° C.

### DISEÑO DE ENSAMBLADO

En menos de 5 minutos.

### SISTEMA DE SEGURIDAD ANTI COLISIÓN

Durante elevación y descenso.

### CONTROL

Con cuatro preajustes de memoria programables Up & Down.



Colores disponibles



## VARIABLES



## CARACTERÍSTICAS



Superficie de melamina 18 mm



Mando digital de control programable UP & DOWN



Pata estructura fija metálica

## MEDIDAS

ITEM	MÁX	MIN
A	120 CM	—
B	60 CM	—
C	123 CM	73 CM

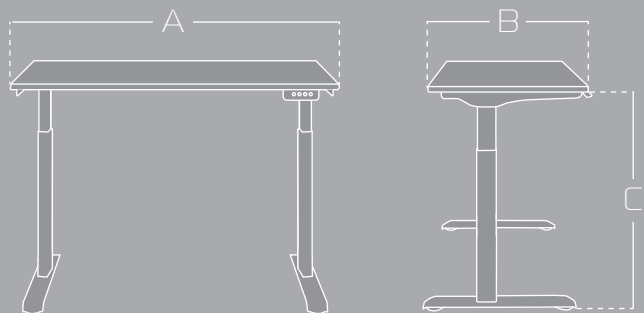

\*Las medidas pueden variar dependiendo de los materiales y componentes utilizados.\*